

Manuel d'utilisation de la presse à vapeur.

Model PSP-202E

Avant de l'utiliser, veuillez lire attentivement ces instructions

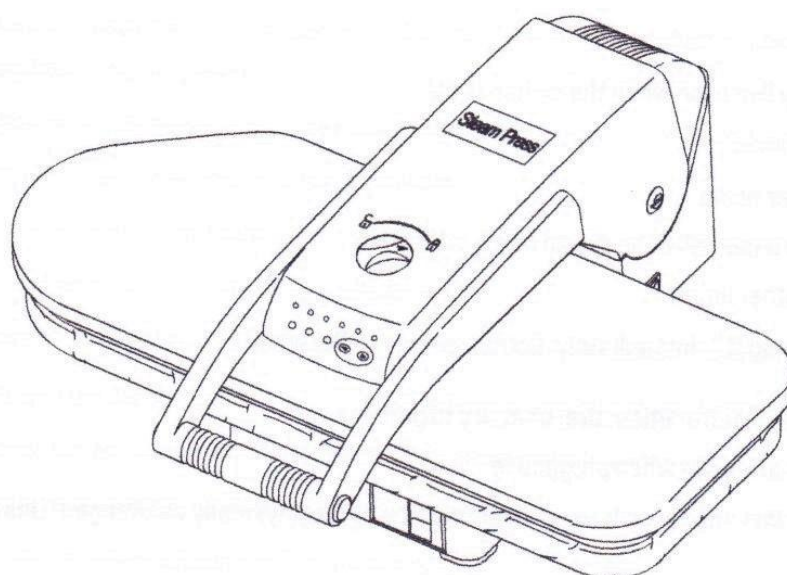

Contenu

Instructions importante de sécurité.	2-3
Connaître votre machine	3
Caractéristiques de la presse à vapeur	4
Fonctionnement et instructions	5
Conseils	6-8
Nettoyage de la presse	8
Stockage	8
Dysfonctionnements	9

Instructions importante de sécurité.

Lors de toute utilisation d'appareil électriques, et plus particulièrement si il y a présence d'enfants, certaines précautions doivent être prises et notamment :

DANGER. Tout appareil électrique est dangereux, même s'il n'est pas en fonctionnement.

Afin d'éviter tout risque d'électrocution:

1. Débrancher la prise électrique immédiatement après utilisation.
2. Ne pas placer ni ranger l'appareil dans un endroit où il pourrait être en contact avec de l'eau (évier – baignoire)
3. Eviter tout contact avec l'eau ou autre liquide.
4. Si l'appareil tombe dans l'eau, le débrancher immédiatement.

Avertissement. Pour réduire les risques de brûlures, d'électrocution, d'incendie ou de blessures :

1. Ne laissez jamais l'appareil branché seul et sans surveillance.
2. Une surveillance particulière est requise lorsque l'appareil est utilisé en présence d'enfants ou pas des personnes à mobilité réduite. La non surveillance pourrait avoir comme conséquence un départ de feu ou de possibles blessures.
3. Utiliser l'appareil uniquement pour sa fonction première comme décrit dans le manuel. Ne pas utiliser d'accessoires non recommandés par le fabricant.
4. L'âge minimum requis pour utiliser cet appareil est de 8 ans. Toute personne n'ayant pas l'entière responsabilité de ses facultés physiques ou mentales n'utilisera l'appareil uniquement si elle est capable de suivre toutes les instructions et comprend les risques impliqués. Les enfants ne doivent pas jouer avec l'appareil. Le nettoyage et l'entretien de l'appareil par des enfants ne se fera que sous stricte surveillance.
5. Si le cordon électrique est abîmé, il doit être remplacé par le fabricant ou par toute personne compétente et habilitée pour éviter tous risques ou dangers.
6. Ne jamais utiliser l'appareil si le cordon ou la prise sont endommagés ; si l'appareil fonctionne mal ; si il est tombé ou est endommagé, ou si il est tombé dans l'eau. Ne pas essayer de réparer l'appareil. Une mauvaise réparation peut conduire à une prise de risques pendant l'utilisation. En cas de problèmes, confier l'appareil à des personnes compétentes pour la réparation.
7. Ne pas maltraiter le cordon. Maintenir le cordon à l'écart de la chaleur. Laisser refroidir l'appareil avant de le ranger.
8. Ne pas modifier la prise de courant et utiliser l'adaptateur fourni par le fabricant.
9. Ne jamais laisser tomber ou insérer d'objets dans aucune des ouvertures.
10. Ne pas utiliser à l'extérieur ni en présence d'aérosols ou en cas d'administration d'oxygène.
11. Ne pas utiliser de rallonge électrique.
12. Les surfaces extérieures de l'appareil ne doivent pas être chaudes. Ne pas toucher à main nue les surfaces chauffantes de l'appareil.
13. Mettre l'appareil en position « off » avant de le débrancher.
14. Laisser refroidir l'appareil au moins trente minutes avant de le ranger.
15. Toujours débrancher l'appareil avant de le changer de place.
16. Débrancher l'appareil avant de le remplir. Ne pas déborder.
17. Pendant la vaporisation, l'appareil peut poser des risques de brûlures. Vérifier le bon fonctionnement de la vaporisation avant utilisation en prenant garde aux brûlures et en se maintenant à distance des buses d'injection.
18. Ne pas utiliser la vaporisation si le niveau d'eau est insuffisant.
19. Ne pas tirer sur ce cordon pour débrancher l'appareil ; prendre la prise directement en main.

20. Attention aux brûlures en cas de contact avec les surfaces métalliques chaudes, l'eau chaude ou la vapeur. Ne pas retourner l'appareil, de l'eau chaude peut encore se trouver dans le réservoir.
21. Pour éviter le déclenchement des disjoncteurs électriques en cas de surintensité, éviter de brancher pendant l'utilisation un autre appareil sur le même circuit électrique.
22. Utiliser de l'eau distillée.
23. Soyez vigilant ! Brûlures possibles en cas de contact **avec les parties métalliques chauffées, de l'eau chaude ou de la vapeur.**
24. Ne pas laisser le cordon pendre sur le côté du support.
25. Toujours placer l'appareil en sécurité, « de niveau » sur une table ou sur son support.
26. Cet appareil est conçu pour un usage privé et ménagé.
27. Le cordon ne doit pas être en contact de la chaleur. Laisser refroidir complètement l'appareil avant de le ranger. Placer le cordon à l'endroit approprié sur l'appareil.
28. La prise électrique doit être pourvue d'une prise de terre. Ne pas modifier la fiche et utiliser l'adaptateur.
29. Avant de brancher la presse, s'assurer que le circuit électrique est capable de supporter l'intensité.
30. Débrancher l'appareil quand il n'est pas utilisé, et lors du remplacement de la housse de protection.

Conserver ces instructions

Connaitre la presse vapeur

1. Poignée de la presse – elle permet de lever ou de baisser la plaque pressante
2. Le crochet de blocage – bloque la presse en position fermée pour permettre le déplacement et le rangement.
3. Les boutons « vapeur », de chaque côté de la poignée, permette d'envoyer la vapeur pendant le pressage.
4. La plaque pressante, régulée en température, chauffe et presse le tissu.
5. La table de repassage, muni d'une surface rembourrée qui maintient le tissu pendant le pressage, elle est munie d'une housse de couverture lavable.
6. L'interrupteur principal (ON/OFF)(marche/arrêter)
7. L'indicateur principal, s'illumine dès que l'appareil est « en marche ».
8. L'indicateur L'indicateur « presse » s'illumine quand la température requise est atteinte et donc le pressage peut commencer.
9. L'indicateur de vapeur, s'illumine dès que l'appareil est prêt à produire de la vapeur
10. Le bouton de contrôle de température qui permet de sélectionner la température adéquate au tissu. Par poussée successive vous choisissez la nature du tissu à presser.
11. Le réservoir d'eau
12. Le coussin de pressage, petit coussin rembourré qui aide au pressage d'endroit comme les manches, autour du col, etc.
13. Le flacon de remplissage, calibré pour un remplissage facile du réservoir.
14. La bouteille « spray », permet d'humidifier le tissu avant pressage et facilite celui-ci.

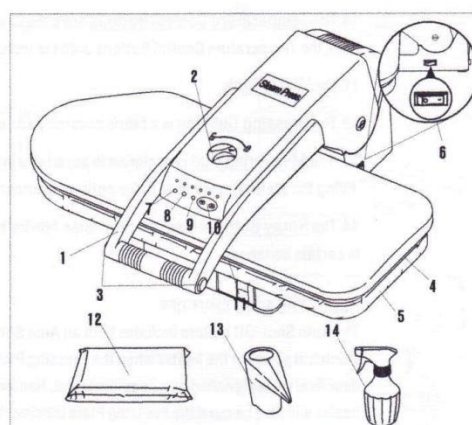

Au sujet de la mise « arrêt » automatique.

Cette fonction de l'appareil permet de désactiver /réactiver la chauffe de la plaque pressante.

Quand la presse est en position fermée, la chauffe s'arrête après dix secondes de pressage et un signal sonore est émis (« beeps »). Dès la réouverture de la presse, la chauffe reprend normalement.

Si la presse est en position fermée pendant 15 minutes, il y a de nouveau un signal sonore, mais cette fois la chauffe ne reprend pas automatiquement et il est nécessaire de redémarrer l'appareil.

Attention : le fait que la presse se soit mise en arrêt ne signifie pas qu'elle n'est plus « sous tension ».

La presse est en effet toujours raccordée et le témoin « cordon » restera illuminé jusqu'à ce que la presse soit débranchée.

Caractéristiques de la presse vapeur.

La presse vapeur est conçue pour donner un résultat impeccable et de niveau professionnel.

- La surface de pressage est vingt-quatre fois plus grande que la surface de la plupart des fers à repasser.
- Le temps de repassage est réduit jusqu'à 50%.
- Le choix multiples des conditions de vaporisation vient à bout des plus mauvais plis.
- Contrôle automatique et choix de la température.
- Mise en arrêt automatique de la chauffe avec signal sonore.
- Indicateur de raccordement électrique.
- Protège les tissus délicats comme la soie

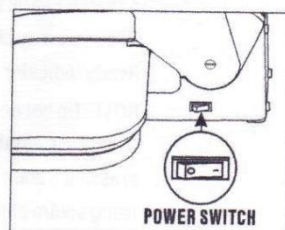
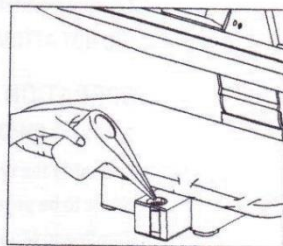

Important : Uniquement pour un usage ménagé.

Instructions de remplissage :

Ne pas brancher la presse avant d'avoir effectué le remplissage du réservoir.

1. Placer la presse à plat et de niveau.
2. Débloquer le crochet de blocage.
3. Relever la plaque pressante, elle se maintiendra en position ouverte.
4. Remplir le réservoir. Attention le réservoir ne se retire pas complètement de la presse. Ne pas le forcer à « sortir ».
5. Retirer le capuchon du réservoir.
6. En utilisant le flacon de remplissage, remplir le réservoir d'eau distillée. Maximum 300 ml.
7. Remettre le capuchon en place et repousser le réservoir dans la presse.

NE PAS ESSAYER DE RETIRER COMPLETEMENT LE RESERVOIR DE LA PRESSE

Instructions d'utilisation :

1. Mettre l'interrupteur on/off (marche/arrêt) à la position « on »
2. Choisir et sélectionner la qualité du tissu à presser. Il est toujours préférable de choisir les qualités les plus délicates ; une température trop élevée risque d'endommager les qualités comme le nylon ou la soie. . Tissu: Cotton = Coton; Wool = Laine; Silk = Soie; Linen = Toile de lin.
3. Placer le tissu à plat sur table basse.
4. La presse est prête à l'utilisation dès que l'indicateur s'illumine. Si de la laine est pressée, on peut choisir de presser avec un jet de vapeur. Cette fonction est disponible dès que l'indicateur « VAPEUR » s'illumine. – Note : lorsque l'on choisit d'utiliser les jets de vapeur, il ne faut pas le faire quand la presse est fermée, cela pourrait endommager la presse. Les meilleurs résultats sont obtenus en actionnant les jets de vapeur quand la table pressante se trouve à peu près à 75 mm de la table. Par sécurité, il ne faut pas utiliser la fonction vapeur quand la presse est ouverte de plus de 75mm.
5. Presser en appuyant doucement la plaque pressante contre la table. Maintenir 6 à 8 secondes puis relever la plaque. Répéter l'opération jusqu'à l'obtention du résultat désiré.
6. Un fois le pressage complètement terminé, placer immédiatement la presse en mode « OFF »



Conseils pour l'utilisation vapeur

1. Maintenir la plaque pressante à peu près à 75 mm au-dessus de la table.
2. Actionner la vapeur en pressant sur les boutons et en envoyant la vapeur sur le tissu.
3. Descendre la plaque pressante au contact du tissu, et relever.
4. Répéter les opérations 1 à 3 jusqu'à la disparition des plis.

Note importante : les meilleurs résultats sont obtenus en pressant les boutons vapeurs pendant deux secondes.

Pressage de vêtements :

1. Placer les vêtements sur la table.
2. Abaisser la plaque vapeur et la remonter après quelques secondes.

Note : la presse est munie d'une fonction qui arrête la chauffe automatiquement quand la plaque pressante est abaissée pendant plus de dix secondes. Un signal sonore est alors émis. Ré-ouvrir la presse remet directement la chauffe en marche

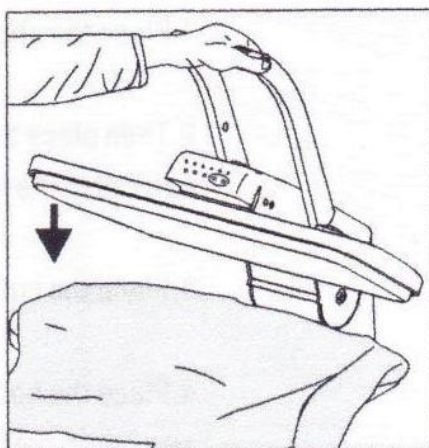

Elimination des plis :

1. Abaisser la plaque à environ 75 mm de la table
2. Envoyer la vapeur en actionnant les boutons « vapeur » de la poignée.
3. Attendre quelques secondes et envoyer de nouveau la vapeur.
4. Baisser la plaque au contact et la relever.
5. Recommencer jusqu'à la disparition des plis.

Pressage de chemises et blouses.

1. Placer en premier les épaules sur la table et presser.
2. Placer ensuite les manches en pliant parallèlement à la couture et presser.
3. Placer les manchettes en bord de table et presser.
4. Presser ensuite les pans de chemise en commençant par le côté de la poche et tirer la chemise vers vous pour presser chaque partie.
5. Terminer par le col de chemise.

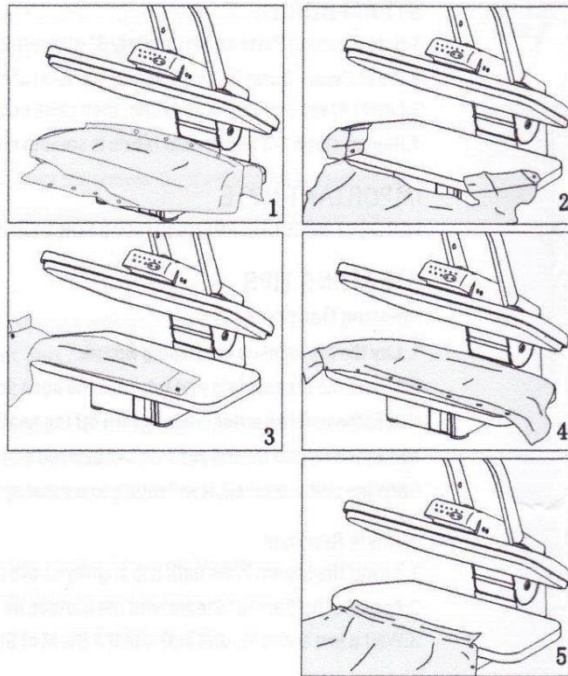

Pressage des pantalons.

1. Placer le coussin de pressage au niveau de la taille, sous le pantalon et presser. Repositionner pour presser tout autour au niveau de la ceinture.
2. Pour presser l'entrejambe, placer le coussin sous la zone à repasser et presser.
3. Placer ensuite les jambes sur la table en faisant attention aux plis du pantalon.
4. Les broderies sont à repasser à l'envers, (la broderie contre la table) pour réduire l'usure et l'endommagement des parties délicates.

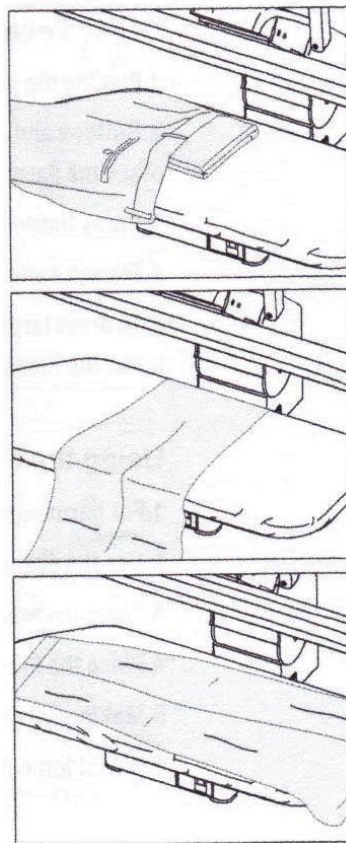

Techniques additionnelles.

1. Placer le coussin entre le tissu et la plaque pressante peut aider avec des tissus délicats.
2. Boutons et fermetures éclair : Si la pièce à presser est munie de boutons ou d'une fermeture éclair plus anciens, un peu plus d'attention est requise pour éviter de les endommager ou même de les faire fondre. Dans ce cas placer à l'envers, et utiliser le coussin entre le tissu et la plaque pressante avant de presser.
3. On peut également humidifier légèrement le tissu à l'aide de la bouteille d'eau et vaporiser. Cela peut aider à débarrasser des mauvais plis.
4. On peut aussi ajouter une pièce additionnelle de tissus humide au-dessus de la pièce à presser, cela peut aider à débarrasser des plis récalcitrant ou lorsque l'on manipule des tissus plus épais.
5. Pour presser des pièces plus grandes, placer la pièce derrière la table et presser au fur et à mesure en tirant régulièrement la pièce vers vous. On procède alors étape par étape, morceau par morceau.

Utilisation du coussin de pressage.

1. Pour des pièces plus élaborées comme des pièces « pincées », avec des coutures courbes, ou des rembournements, l'utilisation du coussin de pressage peut aider.
2. Utiliser le coussin aux endroits qui le demandent, comme les endroits qui ne peuvent avoir de plis, qui ne peuvent pas être froissés ou pour donner la forme désirée comme pour des vêtements fait sur mesure.
3. Placer les pièces à l'envers, contre la table.
4. Placer le coussin sous la pince ou la couture.
5. Baisser la plaque et s'assurer que la plaque finit en contact avec la pièce, mais sans forcer la pression.
6. Ne pas essayer d'atteindre absolument la position basse maximum, cela pourrait endommager la presse.

Nettoyage de la presse

1. Placer le coussin au milieu de la table.
2. Placer une serviette propre au dessus du coussin.
3. Sélectionner la plus haute température (LINEN)
4. Quand l'indicateur de vapeur s'illumine baisser la plaque jusqu'à presser le coussin.
5. Envoyer les jets de vapeur six fois
6. Laisser refroidir la plaque pressante.
7. Nettoyer la plaque pressante avec un chiffon humide.
8. Ne pas utiliser de chiffon ou éponge abrasif pour ne pas endommager la plaque.
9. La housse de la table peut être enlevée pour la nettoyer. – Laver à la main avec un détergent doux.

Rangement

1. Une fois le pressage terminé, éteindre immédiatement la presse (OFF) et débrancher la.
2. Laisser la presse refroidit 30 trente minutes.
3. Abaisser la plaque et bloquer la avec la table.
4. Enroulez le cordon et le mettre à sa place.
5. Ranger avec précautions tous les accessoires, de préférence à proximité de la presse.
6. Ranger la presse dans un endroit non chauffé et sec.
7. En cas de longue durée, vider le réservoir d'eau.

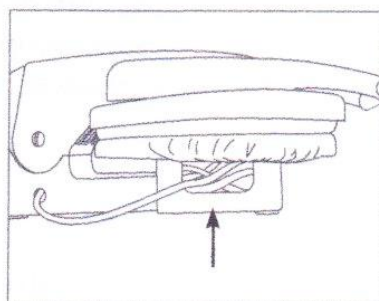

Dysfonctionnements

<u>Problème</u>	<u>Cause possible</u>	<u>Solution</u>
La presse ne fait pas de vapeur L'indicateur principal ne s'allume pas.	La presse n'est pas branchée Le circuit électrique est coupé Disjoncteur ou fusible brûlé.	Brancher la prise. Réenclencher le circuit Réenclencher ou remplacer le fusible.
La presse ne fait pas de vapeur L'indicateur s'allume	La presse s'est mis en arrêt Le réservoir d'eau est vide La presse est endommagée.	Redémarrer en suivant la procédure Remplir le réservoir Contacter le SAV.
Les jets de vapeur sont faibles ou intermittents	La plaque demande un nettoyage	Nettoyer suivant la procédure.

Cet appareil électrique répond à la norme WEE (relative à la gestion des déchets) 2002/96/EC.

Il faut donc s'en débarrasser en suivant les normes locales sur la gestion des déchets.

L'appareil doit être ramené en déchetterie et traité suivant les normes locales en vigueur.

En cas de besoin, ne pas hésiter à contacter son administration locale.