

DAMPFBÜGELEISEN BEDIENUNGSANLEITUNG

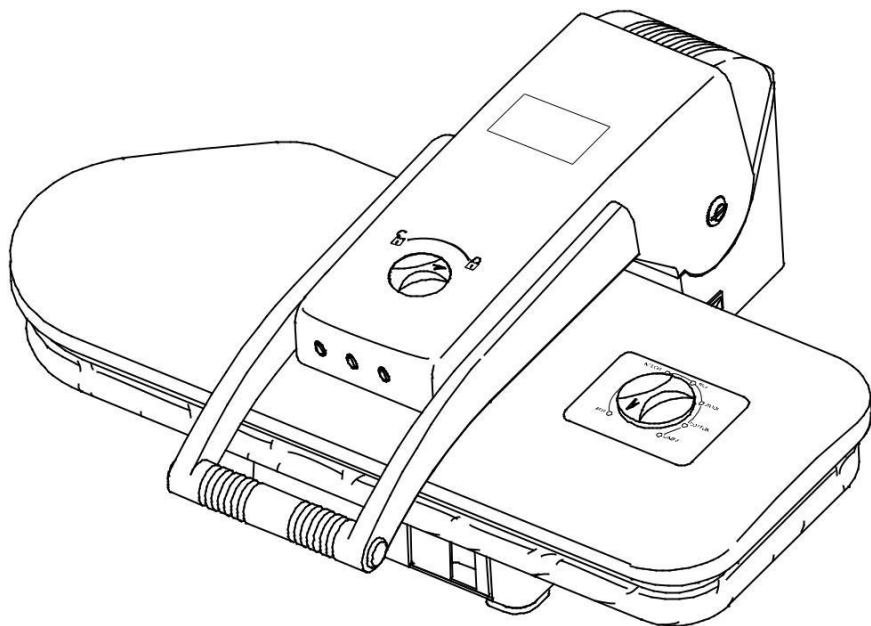

INHALTSVERZEICHNIS

Funktionen des Bügeleisens.....	1
Sicherheitshinweise.....	2
Teilbeschreibung.....	3-4
Bedienung des Bügeleisens.....	5-9
Reinigung des Bügeleisens.....	10
Empfehlungen zum Erfolg.....	11
Verwenden des Presskissens.....	12
Bügeltechniken.....	13-14
Problemlösung	15-16

Bitte lesen Sie diese Bedienungsanleitung sorgfältig, bevor Sie das Gerät verwenden und bewahren Sie es als zukünftige Referenz auf.

Funktionen des Dampfbügeleisens

Ihr Dampfbügeleisen bietet jederzeit saubere, professionelle Ergebnisse!

- . Die Pressfläche ist vierzehn Mal größer als bei den meisten Handbügeleisen
- . Kann die Bügelzeit um bis zu 50% reduzieren
- . Mehrere Trocken- und Dampf-Einstellungen, Auslass-Funktion, um hartnäckige Falten zu entfernen
- . Variable Temperaturregelung
- . Automatische Abschaltung als Sicherheitsfunktion, im offenen oder geschlossenen Zustand mit akustischen Alarm
- . Kontrollleuchte
- . Über 100 Pfund gleichmäßiger Druck gewährt eine einfach verwendbare Ein-Hand-Bedienung
- . Schützt zarte Stoffe wie Seide
- . Anti-Haft-Bügelbezug
- . Verriegelungsriff macht die Einheit tragbar
- . Aufbewahrung aufrecht
- . Bedienung im Sitzen oder im Stehen möglich

WICHTIGE SICHERHEITSHINWEISE

WARNUNG-Bitte lesen Sie diese Bedienungsanleitung sorgfältig durch und bewahren Sie es als zukünftige Referenz auf.

Um das Risiko eines elektrischen Schlags zu vermeiden, darf das Gerät **NICHT** in Wasser getaucht werden.

Lassen Sie den Schalter vor dem Einstecken oder Herausziehen des Gerätes **IMMER** in der Position **AUS**.

Lassen Sie das Kabel **NICHT** über den Rand von Tresen hängen.

Lassen Sie das Kabel **KEINE** heißen Oberflächen berühren.

Lassen Sie das Gerät **IMMER** mindestens dreißig Minuten vor dem Aufbewahren vollständig abkühlen.

Stellen Sie das Gerät **IMMER** an einen sicheren Ort wie auf einen Tisch oder einen Tresen, wenn Sie verwenden.

Verschieben Sie das Gerät **NICHT**, ohne es vorher zu trennen. Wenn ein Erweiterungskabel notwendig ist, verwenden Sie 13 Ampere.

Das Gerät besitzt sehr heiße Oberflächen - Nicht beaufsichtigte Kinder dürfen das Gerät **NICHT** benutzen.

Trennen Sie das Gerät **IMMER** von der Steckdose, **BEVOR** Sie es mit Wasser befüllen oder entleeren.

Achten Sie darauf, Wasser **NICHT** auf das Gerät zu verschütten, wenn Sie es mit Wasser befüllen.

Verwenden Sie nur destilliertes Wasser im Gerät.

Verwenden Sie **KEINE** Duftstoffe oder alkoholhaltige Produkte im Gerät.

Trennen Sie das Gerät **IMMER**, wenn es nicht benutzt wird.

Benutzen Sie das Gerät **NICHT**, wenn das Kabel beschädigt wird. Bringen Sie das Gerät zurück oder lassen Sie das Netzkabel von einem zugelassenen Elektriker reparieren.

Betreiben Sie das Gerät **NICHT**, wenn es fallen gelassen wurde oder beschädigt ist. Zerlegen Sie das Gerät nicht. Eine falsche Wiedermontage kann zu Stromschlaggefahr führen. Schicken Sie es an eine autorisierte Kundendienststelle zur Reparatur.

KEIN anderes Hochleistungsgerät auf dem gleichen Stromkreis betreiben.

Dieses Gerät muss geerdet sein. Ändern Sie den Stecker **NICHT**, oder versuchen Sie, diese Funktion zu umgehen.

Achtung: Verbrennungen können auftreten, wenn Sie **HEISSE METALLTEILE**, **WARMWASSER** oder **DAMPF** berühren.

**DIESES GERÄT IST NUR FÜR HAUSHALTSZWECKEN GEEIGNET
BEWAHREN SIE DIESE ANLEITUNG AUF**

IDENTIFIZIEREN DER TEILE DES DAMPFBÜGELEISENS

1. Der **Presshandgriff** hebt und senkt die Pressplatte. Durch Absenken des Presshandgriffs bis zum Erreichen des niedrigsten Punktes, erhalten Sie automatisch Maximaldruck.
2. Der **Verriegelungsknopf** verriegelt die Pressplatte und das Bügelbrett. Verwenden Sie diese, um die Dampfpresse zu tragen oder zum Aufbewahren.
3. Die **Knöpfe für den Dampfauslass** auf beiden Seiten des Presshandgriffs erzeugen einen Druckstoß, wenn sie gedrückt werden.
4. Die **Pressplatte** besitzt eine temperaturgesteuerte Oberfläche, die den Stoff heizt und presst.
5. Das **Bügelbrett** besitzt die gepolsterte Oberfläche, die das Gewebe während des Pressens hält.
6. Die **Betriebsanzeige** leuchtet auf, wenn das Gerät angeschaltet ist.
7. Die **EIN/AUS-Taste** schaltet das Gerät aus und an.
8. Das **Bereitlicht** geht aus, wenn das Bügeleisen seine eingestellte Temperatur erreicht hat.
9. Die **Anzeigelampe für die Dampfbereitschaft** leuchtet, sobald das Gerät bereit ist, Dampfstöße zu produzieren.
10. Die **Temperatur-Steuertasten** werden verwendet, um eine gewünschte Temperatur für Stoffe auszuwählen.
11. Der **Wasserbehälter** gleitet vorwärts und kann über die Löcher an der Oberseite befüllt werden. Die **Wasseranzeige** kann durch die Vorderseite des Behälters gesehen werden. Drücken Sie den Behälter nach vorne, damit Sie ihn besser sehen.

12. Das **Presskissen** ist ein Stoff bezogenes Pad, das zum Pressen von gesammelten oder konturierten Bereichen wie Ärmeln, Pfeilen, Bügel verwendet wird.

13. Die **Sprayflasche** ermöglicht es Ihnen, Stoffe vor dem Pressen zu befeuchten.

14. Ein **Messbecher** wird zum Befüllen und Entleeren des Wasserbehälters verwendet.

15. Der **Bügelüberzug** ist entfernbar und waschbar für mehrfache Nutzung..

Automatische Funktionen des Bügeleisens einschließlich **Automatisch Abschaltung und Automatisches Aufwachen.**

Diese Multifunktions-Sicherheitsfunktionen deaktivieren die Stromversorgung des Heizgerätes, wenn die Pressplatte für mehr als 15 Sekunden gegen das Bügelbrett gelassen wurde ODER wenn sich die Pressplatte in der angehobenen Position ohne Anwendung für ca. 15 Minuten befindet. Die Heizfähigkeit des Gerätes kann nur in dieser Situation wiederhergestellt werden, wenn die Pressplatte in ihrer aktuellen Position bewegt wird.

WICHTIGER HINWEIS: Automatisches Ausschalten bedeutet nicht, dass die Stromversorgung des Gerätes vollständig abgeschaltet ist. Die Stromversorgung ist immer eingeschaltet, außer Sie stellen das Gerät auf „AUS“. Um es wieder anzuschalten, bewegen Sie den Schalter in die AUS-Position und dann wieder in die AN-Position.

Die folgenden Informationen werden nur von einem qualifizierten Elektriker zur Verfügung gestellt:

Nennspannung: 220V~,50/60Hz

WARNUNG: Dieses Gerät muss geerdet sein. Verwenden Sie beim Einstecken des Gerätes nur die entsprechende Steckdose. Versuchen Sie nicht, die Erddrahtfunktion zu überschreiben.

DAMPFBÜGELEISEN BEDIENUNG

SCHRITT1-VORBEREITUNG VOR DER VERWENDUNG

Stellen Sie das Gerät auf eine stabile Arbeitsfläche. Entriegeln Sie den Verriegelungsknopf.

SCHRITT2-WASSERBEHÄLTER BEFÜLLEN

BEVOR SIE DAS GERÄT ANSTECKEN, füllen Sie den Wasserbehälter:

- a. Vergewissern Sie sich, dass das Gerät vor dem Befüllen des Tanks abgesteckt ist.
- b. Füllen Sie den Wassertank mit der Pressplatte auf die angehobene Position. Schieben Sie den Wassertank nach vorne. Er wird nicht ganz herausnehmbar sein, also versuchen Sie es auch nicht. Mit dem Messbecher langsam das Wasser in die Fülllöcher (C) des Wassertanks füllen.
- c. Seien Sie vorsichtig, um das Verschütten von Wasser auf die Dampfpressse beim Füllen zu vermeiden.
- d. Schieben Sie den Wassertank wieder in seine vertiefte Position.

SCHRITT3-STROM ANSCHALTEN

- a. Überprüfen Sie immer, ob der EIN / AUS-Schalter ausgeschaltet ist.
- b. Vergewissern Sie sich, dass sich der Verriegelungsknopf in der offenen Position befindet, um das Freigeben der Pressplatte vor dem Einstecken des Gerätes zu ermöglichen.
- c. Heben Sie die Pressplatte in die vollständig angehobene Position.
- d. Stecken Sie das Gerät in eine Steckdose.
- e. Drehen Sie den EIN / AUS-Schalter auf ON und die rote Power-Kontrollleuchte leuchtet. Die Kontrollleuchte leuchtet auf der Anzeigezeile links

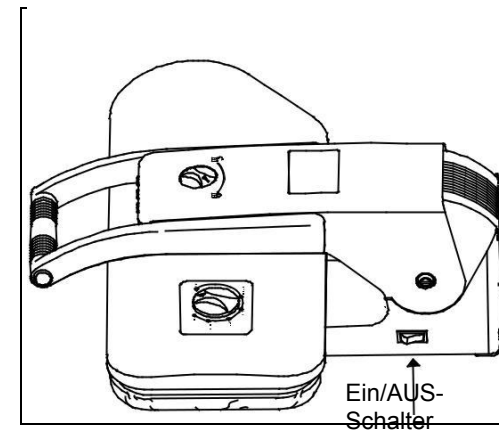
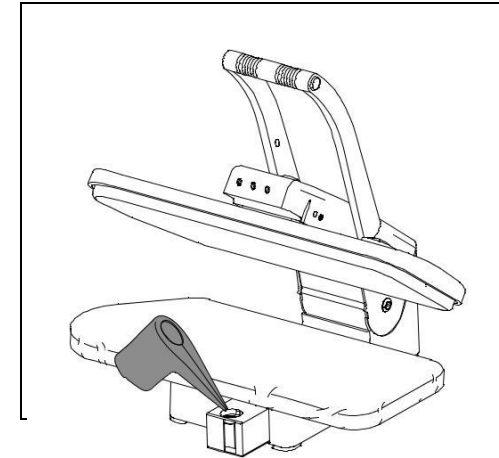

SCHRITT4-TEMPERATUR EINSTELLEN

- a. Drehen Sie die Temperaturregler (A), bis die Art von Stoff ausgewählt wurde, die Sie bügeln möchten.
- b. Untersuchen Sie das Kleidungsstücketikett, wenn Sie unsicher sind und schauen Sie auf die Übersicht (B) unten:

<u>Nylon</u>	<u>Seide</u>	<u>Wolle</u>	<u>Baumwolle</u>	<u>Leinen</u>
Acetate		Polyester Rayon	Triacetate	

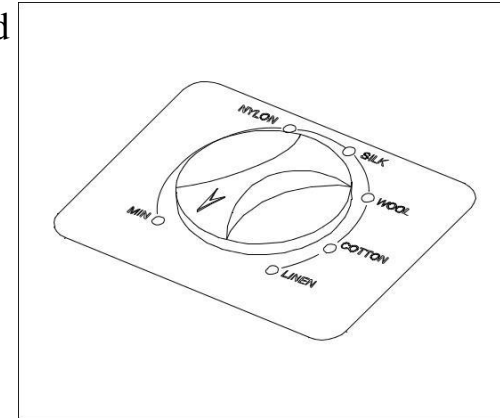

WICHTIGER HINWEIS: Wenn Sie den Stoff nicht bestimmen können, beginnen Sie mit der niedrigsten Einstellung und erhöhen Sie die Temperatur wie gewünscht, bis Sie die richtigen Ergebnisse erhalten.

- c. Wenn die Bereitschaftsanzeige (C) ausfällt, hat die Pressplatte die Temperatur für die gewünschte Einstellung erreicht.
- d. Wenn Sie die Einstellung von einer höheren Auswahl auf eine niedrigere Einstellung ändern, lassen Sie einige Minuten der Pressplatte Zeit, sich nach der Änderung abzukühlen.
- e. **WICHTIGER HINWEIS:** Sie können es effizienter finden, Ihre Stoffe danach zu ordnen, die die niedrigste Einstellung erfordern, dann solche, die die höchste Einstellung erfordern und entsprechend so weitervorgehen. Dadurch vermeiden Sie unnötige Verzögerungen und es kann darauf geachtet werden, dass die Pressplatte sich abkühlen kann.

SCHRITT5-DAMPFREGLUNG

WICHTIGER HINWEIS: Dampf wird nur dann erzeugt, wenn der Temperaturregel auf höhere Temperaturen eingestellt ist.

a. Der Temperaturregel muss so hoch eingestellt sein, dass ausreichend Wärme für Dampf erzeugt wird. Die mittlere Temperatur-Bereitschafts-LED erlischt, wenn das Gerät die gewünschte Temperatur erreicht hat. Die Anzeige für Dampfbereitschaft, die äußere rechte Lampe auf der Indikatorreihe, wird aufleuchten, wenn das Gerät bereit ist, Dampf zu produzieren.

WICHTIGER HINWEIS: Wenn dies das erste Mal ist, dass Sie das Bügeleisen verwenden oder Sie haben es für einige Zeit aufbewahrt, heben Sie die Pressplatte in die angehobene Position und drücken Sie eine der Dampf-Auslass-Tasten mehrmals, bis der Dampf zu fließen beginnt.

WICHTIGER HINWEIS: Die Dampf-Auslass-Funktion kann nur verwendet werden, wenn die Anzeige für Dampfbereitschaft eingeschaltet ist und sich das Bügeleisen in einer geöffneten Position befinden. Verwenden Sie die Dampf-Auslass-Funktion nicht, wenn das Bügeleisen geschlossen ist, oder Sie könnten das Gerät beschädigen.

Wenn das Netzkabel beschädigt ist, muss es vom Hersteller oder seinem Kundendienst oder einer ähnlich qualifizierten Person ersetzt werden, um eine Gefährdung zu vermeiden.

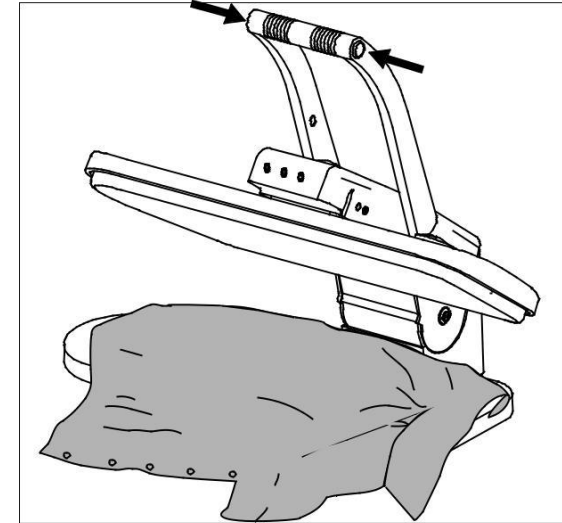

SCHRITT6- BÜGELN

- Heben Sie am Pressgriff(A) die Pressplatte (B) und bewegen Sie diese in eine geöffnete Position
- Legen Sie das Kleidungsstück sorgfältig auf das Bügelbrett (C), (die untere Unterseite der Dampfpresse) auf.
- Fassen Sie den Griff der Pressplatte (A) an und senken Sie ihn auf das Bügelbrett (C) und fangen Sie das Kleidungsstück zwischen den beiden Hälften der Dampfpresse ein. Für leichtes Aufpressen senken Sie einfach am Griff und lassen Sie die Pressplatte auf dem Bügelbrett ruhen. Kehren Sie in die offene Position zurück. Bei schwerem Pressen ziehen Sie den Griff nach unten und drücken Sie nach, bis die Pressplatte auf die niedrigste Position gedrückt wird, und öffnen Sie dann das Bügeleisen. Wenn die Temperaturregelung hoch genug eingestellt ist, können Sie dem Stoff einen Dampfstoß geben, indem Sie einen Dampf-Stoß-Knopf (D) drücken, um hartnäckige Falten zu entfernen. Während die Pressplatte in der offenen oder aufrechten Position ist, drücken Sie einfach auf eine Dampf-Stoß-Taste (D) und lassen Sie los. Der Stoff wird ein Dampfstoß abbekommen. d. Nach wenigen Sekunden den Griff anheben und die Pressplatte wieder in die angehobene Position bringen.

WICHTIGER HINWEIS: Wenn Sie vergessen haben, die Pressplatte zu heben oder Sie werden abgelenkt, gibt die Maschine ein Warnsignal von sich und schaltet sich nach ca. 10 Sekunden automatisch ab. Die Dampfpresse wird auch nach 15 Minuten ohne Aktivität in der offenen Position sich abschalten.

Die Automatische Abschaltung trennt das Gerät nicht von der Stromversorgung. Die Stromversorgung ist immer eingeschaltet und die Betriebsanzeige bleibt solange eingeschaltet, bis der Netzschalter ausgeschaltet ist. Die Absperrfunktion ist eine vorübergehende Hilfe, bis Sie der Einheit wieder Ihre volle Aufmerksamkeit schenken.

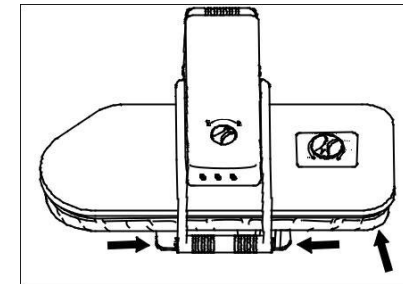
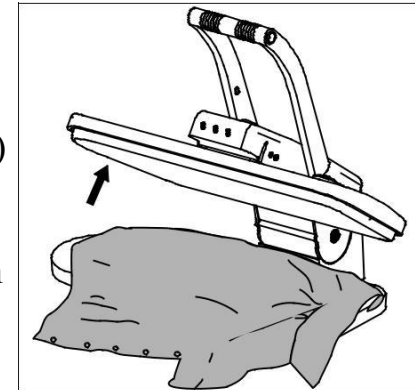

SCHRITT7-BÜGELN BEENDEN/AUFBEWAHRUNG DES GERÄTES

- a. Schalten Sie den EIN / AUS-Schalter auf AUS. Die rote Power-Kontrollleuchte erlischt. Ziehen Sie den Stecker aus der Steckdose.
- b. Warten Sie, bis sich das Bügeleisen vollständig abgekühlt hat, für mindestens 30 Minuten vor dem Ablassen.
- c. Wasser, das in dem Behälter verbleibt, wird nicht auslaufen, wenn die Maschine in einer aufrechten Position gelagert wird. Es wird jedoch empfohlen, dass, wenn Sie die Maschine für einige Zeit lagern, das gesamte Wasser in dem Gerät durch Drücken der Dampf-Ablass-Taste abgelassen wird, bis das komplette Wasser entfernt ist.
- d. Senken Sie die Pressplatte auf das Bügelbrett, indem Sie den Griff (B) auf die niedrigste Position drücken.
- e. Drehen Sie den Verriegelungsknopf (C) in die verriegelte Position. Dies sollte verhindern, dass sich die Dampfpresse beim Bewegen oder Lagern öffnet.
- f. Wickeln Sie das Elektrokabel ein und legen Sie es in die Öffnung an der Vorderseite des Sockels (D) des Bügelbrettes. Sie sind nun bereit, das Gerät wegzulegen.

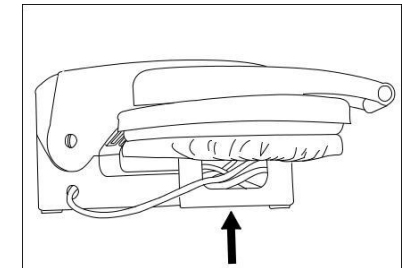
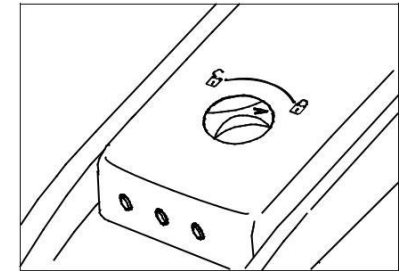
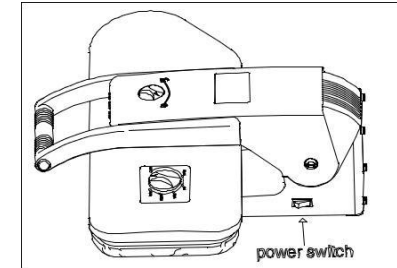

SCHRITT8-REINIGUNG (wie benötigt)

a. Reinigung der Pressplatte:

Legen Sie das Presskissen in die Mitte des Bügelbretts. Legen Sie ein sauberes Handtuch über das Presskissen und das Bügelbrett. Stellen Sie den Dampf-, Kontroll- und Temperaturregler auf die maximale Einstellung.

Wenn das Anzeigelicht Bereit anzeigt, senken Sie die Pressplatte auf das Presskissen. Wenn sich Wasser im Reservebehälter befindet, drücken Sie die Taste Dampfstöße 6 bis 7 Mal, seien Sie vorsichtig, wenn Sie heiße Metalloberflächen berühren oder Ihre Hand in die Dampfstöße gelangt.

b. Sobald die Pressplatte sich abgekühlt hat, reinigen Sie die Oberfläche mit einem feuchten Tuch. Verwenden Sie KEINE Scheuermittel auf der Pressplatte.

Die Bügelbrettabdeckung ist für die Reinigung abnehmbar. Waschen Sie diese mit der Hand nur mit mildem Reinigungsmittel und Wasser.

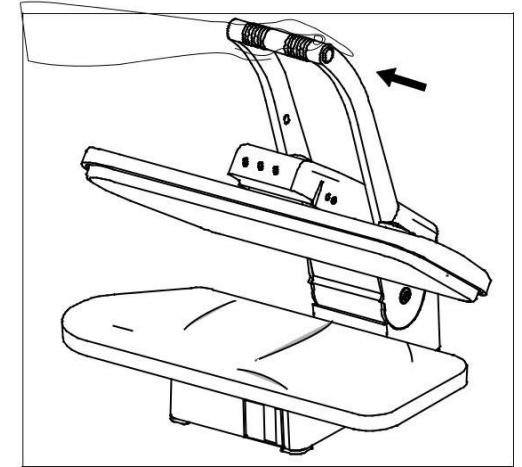

ERFOLGSEMPFEHLUNGEN

VERWENDUNG EINES BÜGELTUCHES:

a. Das Aufbringen eines Bügeltuchs (ein Stück sauberes Gewebe) zwischen dem Stoff und der Pressplatte kann wünschenswert sein, insbesondere für empfindlichere Stoffe.

ÄLTERE KNÖPFE UND REIßVERSCHLÜSSE:

b. Während die meisten modernen Knöpfe und Reißverschlüsse keine besondere Aufmerksamkeit erfordern, können einige ältere Typen wärmeempfindlich sein. Achten Sie darauf, mit Gegenständen, die schmelzen können, die Hitze oder Dampf-Einstellungen herunterzustellen, legen Sie die Elemente MIT DER OBERSEITE NACH UNTEN auf das Bügelbrett, und decken Sie den Stoff mit einem Bügeltuch VOR dem Bügeln auf. Dies wird dazu beitragen, zarte Accessoires und Befestigungselemente zu schützen.

SPRÜHFLASCHEN-METHODE:

c. Verwenden Sie eine Spray-Flasche, besprühen Sie das Kleidungsstück leicht, bevor Sie es auf das Bügelbrett legen. Dies hilft, eine gleichmäßige, feine Schicht über den Stoff zu verteilen, welche es auf das Bügeln vorbereiten und alle Falten entfernt.

FEUCHTES TUCH-METHODE:

d. Für die hartnäckigsten oder schweren Stoffe, legen Sie ein feuchtes Tuch über den zu bügelnden Bereich, drücken Sie das Kleidungsstück normalerweise für ein paar Sekunden, heben Sie dann die Pressplatte an und lassen Sie den Dampf entweichen. Wiederholen Sie den Vorgang, bis der Stoff trocken ist.

VERWENDEN DES PRESSKISSENS

Einige Kleidungsstücke wurden mit Details, wie Pfeile bestückt. Gekrümmte Nähte und Schulterpolster, die nicht beabsichtigt sind, flach gebügelt zu werden. Ein Presskissen wird mit Ihrer Dampfpresse für die Verwendung in diesen Bereichen geliefert.

- a. Benutzen Sie das Kissen in Bereichen, in denen keine Falten gewünscht sind oder um ein maßgeschneidertes Kleidungsstück zu formen.
- b. Platzieren Sie den Bereich, der auf das Bügelbrett gedrückt werden soll.
- c. Legen Sie das Presskissen unter dem Pfeil, die Naht usw.
- d. Stellen Sie sicher, dass der zu betätigende Bereich angehoben wird, senken Sie dann die Pressplatte, bis sie auf die erhöhte Fläche trifft.

WICHTIGER HINWEIS: Bringen Sie die Platte **nicht** auf die niedrigste Position, da dies zu Schäden am Gerät führen kann.

- e. Heben Sie die Pressplatte nach einigen Sekunden.

BÜGELTECHNIKEN

GROSSE STOFFE:

Um große Stücke von Stoffen zu bügeln, legen Sie das ganze Stück in den Lagerbereich hinter dem Bügelbrett, der Bereich. Den Sie zuerst bügeln möchten, befindet sich oben auf dem Stapel.

a. Ziehen Sie den Stoff zu sich über das Bügelbrett und senken Sie die Pressplatte, indem Sie jeden Abschnitt drücken, während Sie den Stoff nach vorne bewegen. Wenn Sie das Gewebe auf diese Weise abdecken, wird das Pressen bewahrt und Sie erhalten ein komplettes Ergebnis ohne Falten.

HEMDEN und BLUSEN:

- a. Legen Sie das Schulterjoch (A) zuerst auf das Bügelbrett und drücken Sie.
- b. Platzieren Sie dann die Ärmel (B) auf das Bügelbrett mit der Falte parallel zur langen Naht und drücken Sie.
- c. Place Setzen Sie die Manschetten (C) am Ende auf das Brett und drücken Sie.
- d. Legen Sie die Unterseite des Hemdbügels (D) so auf, dass Sie damit beginnen, die Seite mit der Tasche zu bügeln.
- e. Ziehen Sie das Hemd (D) zu sich, während Sie jeden Abschnitt pressen.
- f. Legen Sie das Schulterjoch (E) flach auf das Bügelbrett, drücken Sie, um Falten zu entfernen.
- g. Legen Sie den Kragen (F) mit der rechten Seite nach oben auf das Bügelbrett und drücken Sie.

HOSEN:

- a. Legen Sie das Presskissen unter den Bund und drücken Sie.
- b. Positionieren Sie den Bund neu, bis er vollständig gepresst ist.
- c. Um die Naht zu pressen, legen Sie das Kissen unter den zu pressenden Bereich. Bügeln Sie die gesamte Naht und wiederholen Sie dies auf dem anderen Bein.
- d. Drücken Sie die vorderen und hinteren Falten mit der gleichen Methode, falten Sie ein Bein entlang der gefalteten Linie, legen Sie es auf das Bügelbrett, so dass die Nähte nicht gedrückt werden, drücken Sie die Falte.

FALTENRÖCKE

- a. Legen Sie das Presskissen unter den Bund und drücken Sie.
- b. Setzen Sie den Bund um und fahren Sie um den Rock herum, bis der gesamte Bund gedrückt wird.
- c. Setzen Sie den Faltenbereich auf das Bügelbrett. Falten Sie die Falten sorgfältig und drücken Sie.
- d. Fahren Sie mit jedem faltigen Bereich fort, bis das Kleidungsstück fertig ist.

ANDERE OBJEKTE

- a. **STICKEREIEN** sollten mit der OBERSEITE NACH UNTEN auf das Bügelbrett gelegt werden, um Schäden zu vermeiden.
- b. **VORHÄNGE** können gebügelt werden von einem Ende des Bügelbretts zu dem anderen zu und in Abschnitten.
- c. Für **KLEIDER** mit besonderen Bedürfnissen sollten Sie sich auf die oben genannten Abschnitte für Falten, Hemden (Mieder), usw. für die ordnungsgemäße Verwendung eines Presskissens beziehen.
- d. **WICHTIGER HINWEIS:** Viele Arten von Kleidung sind kompliziert und einzigartig für ihre Besitzer. Sie müssen vielleicht mit dem besten Weg experimentieren, um mit anspruchsvollen Kleidungsstücken umzugehen. Achten Sie darauf, wenn Sie eine Falte einlegen, die Sie nicht beabsichtigten, können Sie diese einfach mit einer der in dieser Anleitung enthaltenen Methoden entfernen.

PROBLEMLÖSUNG

Unten ist eine Übersicht, welche die häufigsten Probleme, deren Ursachen und Lösungen enthält. Bevor Sie irgendwelche Geräte an ein Service-Center versenden, überprüfen Sie bitte, um sicherzustellen, dass die Lösung hier nicht aufgeführt ist:

PROBLEM

Bügeleisen kann nicht mit dem Pressgriff geöffnet werden.

URSACHE

Der Verriegelungsknopf befindet sich in der verriegelten Position

LÖSUNG

Drehen Sie den Verriegelungsknopf in die entriegelte Position

Bügeleisen wird warm aber entfernt KEINE Falten

Die Temperatureinstellung ist nicht hoch genug für den für den Stoff.

Allmählich die Temperatur erhöhen, bis die gewünschten Ergebnisse erhalten werden.

Bügeleisen wird NICHT warm

Temperatur wurde nicht ausgewählt.

Drehen Sie das Temperaturregler auf eine entsprechende Einstellung..

Bügeleisen ist nicht mit Strom verbunden.. Stecken Sie das Gerät an.

Automatische Abschaltung aktiviert. Die Pressplatte wurde für mehr die 15 Sekunden gesenkt, ohne angehoben zu werden.

Schalten Sie den EIN / AUS-Schalter auf AUS und wieder auf AN. Heben Sie die Pressplatte während der Aufwärmphase an.

Automatische Abschaltung aktiviert. Die Pressplatte ist für mehr als 15 Minuten ohne Gebrauch angehoben.

Schalten Sie den EIN / AUS-Schalter auf AUS und wieder auf AN. Heben oder senken Sie die Pressplatte, um den Heizer neu zu starten.

PROBLEM	CAUSE	SOLUTION
Kein Dampf	Wasserstand ist zu niedrig.	Füllen Sie den Wasserbehälter.
	Regler wurden nicht ordentlich eingestellt.	Drehen Sie den Temperaturregler im Uhrzeigersinn auf eine höhere Temperatur. Warten Sie, bis der Dampf-Bereit angezeigt wird.
	Das Bügeleisen befindet sich in der offenen Position.	Schließen Sie die Dampfpresse, um die Steuerung zu benutzen.
Wasser kommt aus dem Bügeleisen.	Der Temperaturregler ist nicht richtig eingestellt.	Drehen Sie den Temperaturregler im Uhrzeigersinn auf eine höhere Temperatur.
	Die Pressplatte hat die Dampftemperatur nicht erreicht..	Warten Sie auf die Bereit-Anzeige.
Der Pressgriff kann nicht in die automatische Maximaldruckposition bewegt werden.	Gegenstand auf dem Bügelbrett ist zu dick, um diesen Druck zu verwenden.	Verwenden Sie leichteren Druck auf dickere Objekte. Verwenden Sie Dampf für Falten.

Entsorgung von alten elektrischen und elektronischen Geräten (Gilt für die Europäischen Union und anderen europäischen Ländern mit getrennten Sammelsystemen).



Dieses Symbol auf dem Produkt oder auf seiner Verpackung weist darauf hin, dass dieses Produkt nicht als Hausmüll behandelt werden darf. Stattdessen wird es an die jeweilige Sammelstelle für das Recycling von Elektro- und Elektronikgeräten übergeben. Wenn Sie sicherstellen, dass dieses Produkt ordnungsgemäß entsorgt wird, wird dazu beitragen, mögliche negative Folgen für die Umwelt und die menschliche Gesundheit zu vermeiden, die sonst durch eine unangemessene Abfallbehandlung dieses Produkts verursacht werden könnten. Das Recycling von Materialien wird dazu beitragen, die natürlichen Ressourcen zu schonen. Für nähere Informationen über das Recycling dieses Produkts wenden Sie sich bitte an Ihre örtliche Stadtverwaltung, Ihren Hausmüllbeseitigungsdienst oder den Laden, in dem Sie das Produkt gekauft haben.